

車種	形式	年式	エンジン形式	ECU 設置場所
シルビア	S15	99.1~02.1	SR20DE	11
シルビア	S14	93.10~98.12		
シルビア	PS13	91.1~93.9		
パルサー	RNN14	90.8~94.12	SR20DET	2
アベニール	PNW10	95.8~98.7		

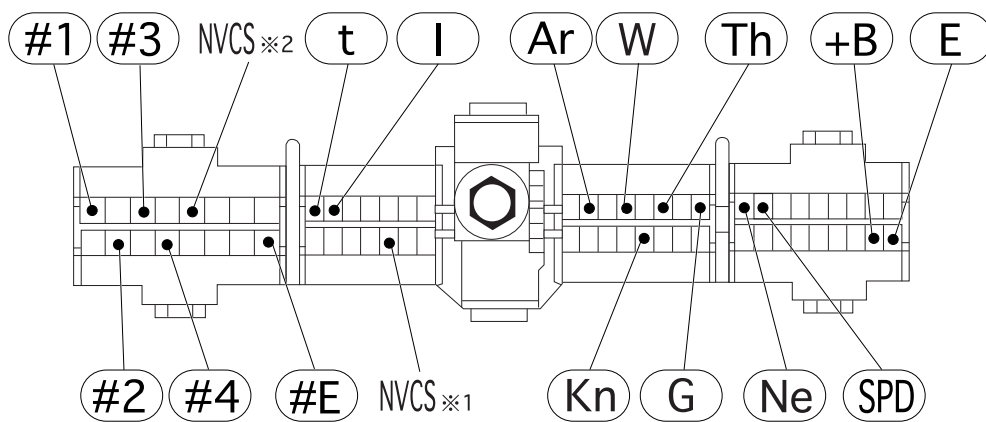

※1 : S14 (93.10~98.12) NVCS信号位置

※2 : S15 (99.1~02.1) NVCS信号位置

※信号の内容は、取り付けガイドのP22「車種別信号位置図記号」を参照して下さい。

◎インジェクター信号線は、増減量の配線に接続済みです。

◎車速信号線 入力・出力の配線は接続済みです。

◎ロック信号線は接続済みです。(ノッキングレベル表示は、今後対応予定です。)

◎NVCSを使用する場合は、取り付けガイド P21 を参照し、配線,設定を行って下さい。

◎下記表を参照し、必ずジャンパー設定を行って下さい。

ジャンパーNo,	出荷時設定	変更後設定	ジャンパーNo,	出荷時設定	変更後設定
JP1	オープン	—	JP11	オープン	—
JP2	オープン	—	JP12	オープン	—
JP3	オープン	—	JP13	オープン	—
JP4	オープン	—	JP14	オープン	—
JP5	オープン	—	JP15	1-2	—
JP6	オープン	—	JP16	オープン	—
JP7	1-2	—	JP17	1-2	—
JP8	1-2	—	JP18	オープン	—
JP9	オープン	—	JP19	1-2	—
JP10	1-2	—	JP20	1-2	—

※信号の内容は、取り付けガイドのP7「ジャンパー表」を参照して下さい。