

車種	形式	年式	エンジン形式	ECU 設置場所
レガシィ	BPE/BLE	05.5~07.4	EZ30	5

※ECU設置場所の詳細は、取扱説明書のP57「車種別ECU位置図」を参照して下さい。

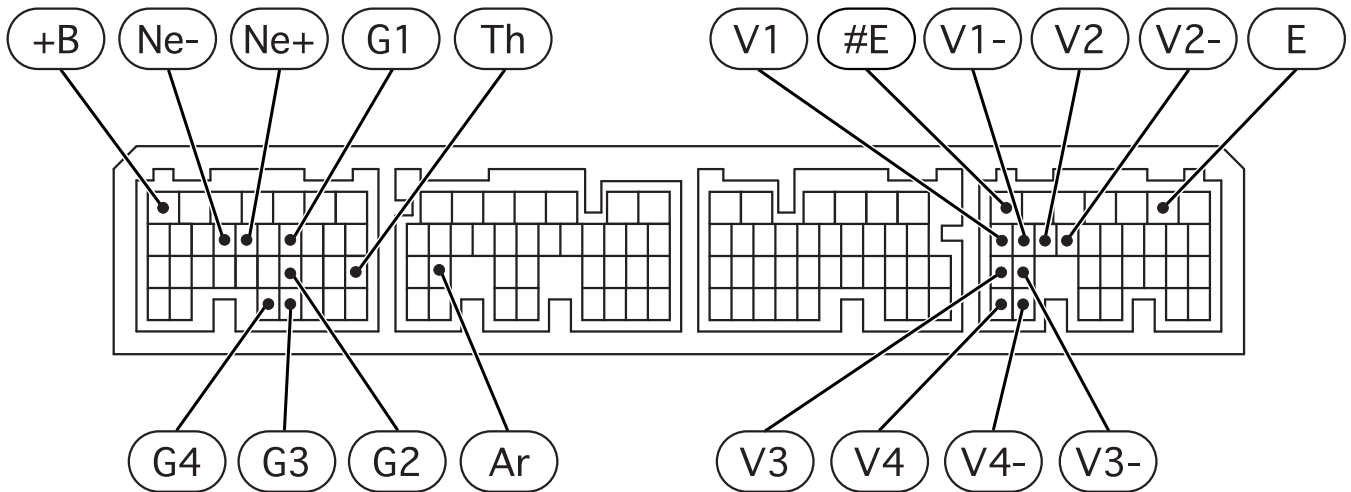

※信号の内容は、取扱説明書のP57「車種別信号位置図記号」を参照して下さい。

◎v-manageアダプタ1Dual×1、v-manageアダプタ2Dual×1は、取り付け済みです。

◎下記表を参照し、必ずv-manage本体のジャンパー設定を行って下さい。

“-”は変更する必要はありません。

ジャンパーNo,	標準	F-11
JP1	オープン	1-2
JP2	オープン	1-2
JP3	オープン	-
JP4	オープン	-
JP5	オープン	-
JP6	1-2	5-6
JP7	1-2	5-6
JP8	1-2	3-4
JP9	1-2	3-4
JP10	1-2	-
JP11	1-2	-
JP12	1-2	-
JP13	1-2	-
JP14	オープン	-
JP15	オープン	-
JP16	オープン	-
JP17	オープン	-