

# GReddy オイルセンサーアタッチメント

## ハイマウントタイプ (M20)



### 警告

- ・ 車種、エンジンにより取付け部の形状やクリアランスの状態等が異なりますので、取付け前に必ずご確認下さい。
- ・ やけど等の重大な傷害を負う恐れがありますので、必ずエンジンが完全に冷めてから作業を行って下さい。
- ・ 本製品の取付けは特殊工具が必要ですので、必ず経験と技術を有する専門ショップのプロのメカニックに依頼して下さい。
- ・ 本製品の取付け作業の際にはオイル漏れ防止のために、PT ネジ部にはシールテープ等を巻き、Oリング部にはエンジンオイル等を塗布してカジリやネジレが無いように取付けて下さい。
- ・ エンジンオイル漏れは、エンジンの故障・車両火災の原因となる場合がありますので、取付け後は必ずオイル漏れの有無、オイルレベルをご確認下さい。
- ・ 運行前点検を実施し、オイル漏れやボルトの緩み等、問題が無い事を必ずご確認下さい。

※本製品はエンジン側エレメント取付けネジサイズが M20 P1.5、取付け面の内径が53Φ以下、取付け面からのネジの突き出しが18ミリ以下の物に対応しています。取付けの前に必ずエンジン側の寸法をご確認下さい。

- ① ご使用になる各種センサー類がセンサーアタッチメント取付け状態で内部に接触が無い事と、取付け部周辺のクリアランスが十分確保されている事を確認して下さい。
- ② オイルフィルターを外し、エンジン側フィルター取付け面の清掃を行って下さい

- ③ 各部のクリアランスをご確認のうえ、ご使用になるメーターセンサーに適したセンサーアタッチメント本体センサーネジ部にセンサーを取付けて下さい。  
ご使用にならないセンサーネジ部には付属のプラグボルトを確実に取付けて下さい。  
(PT ネジにはシールテープをご使用下さい。)  
※右図表示のネジサイズ以外のセンサーをご使用の際、もしくは形状的に直接取付ける事が不可能な際は別途アダプターをご使用下さい。

- ④ 右図ご確認のうえ、オイルブロックスペーサーをOリングのカジリやネジレが無いように注意しながら専用のセンターボルト(黒)を使用して指定トルクで取付けて下さい。  
(オーバートルクで締め付けますと、各部の破損の原因となります。)

- ⑤ 右図ご確認のうえ、センサーアタッチメント本体をOリングのカジリやネジレが無いように注意しながら付属のセンターボルト(銀色)を使用して取付けて下さい。  
※センターボルト(銀色)の締め付けトルクはオイルフィルターと同様ですが、オイル漏れやボルトの緩みが無い様に注意して絞め付けて下さい。  
(オーバートルクで締め付けますと、各部の破損の原因となります。)

- ⑥ 各部に異常が無い事を確認し、新品のオイルフィルターを取付けて下さい。

- ⑦ クランキングを行い、オイルレベルの確認を行って下さい。

- ⑧ エンジンを始動し、アイドル状態でおオイル漏れ、ネジの緩み、各部の接触等、異常が無い事を確認し、再度オイルレベルを点検して下さい。慣らし運転後、再度各部の点検を行って下さい。

※尚、取付け作業を行うにあたり、ご不明な点がございましたら弊社までご連絡下さい。

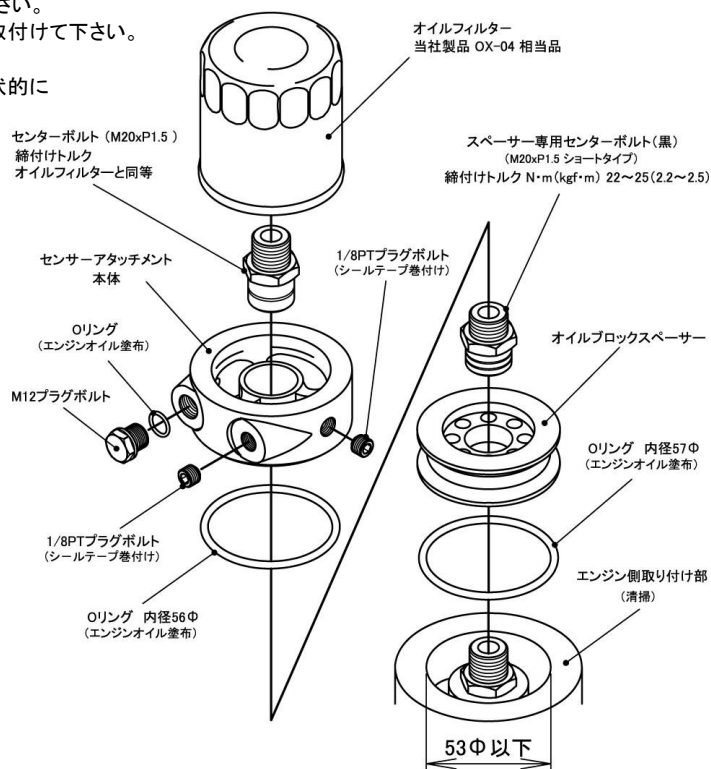

株式会社 昭和トラスト トラスト事業部

〒289-1605 千葉県山武郡芝山町大台 3155-5 TEL0479(77)3000

www.trust-power.com

TRUST CO.,LTD.JAPAN

MADE IN JAPAN